

Pioneer

VREC-Z810SH

DASH CAMERA
CAMÉRA EMBARQUÉE
CÁMARA DE SALPICADERO

Quick Start Guide
Guide de démarrage rapide
Guía de iniciación rápida

Declaration of Conformity with regard to Radio Equipment Regulations 2017

Manufacturer: Pioneer Corporation
28-8, Honkomagome 2-chome, Bunkyo-ku, Tokyo 113-0021, JAPAN

UK Authorised Representative's & Importer: Pioneer Europe NV
Salamanca, Wellington Street, Slough, SL1 1YP, UK
<http://www.pioneer-car.eu>

[*] VREC-Z810SH
Hereby, Pioneer declares that the radio equipment type [*] is in compliance with UK SI 2017 No. 1206. The full text of the UK declaration of conformity is available at the following internet address: <http://www.pioneer-car.eu/compliance>

PIONEER CORPORATION
28-8, Honkomagome 2-chome, Bunkyo-ku, Tokyo 113-0021, Japan

PIONEER EUROPE NV
Haven 1087, Keetberglaan 1, B-9120 Melsele, Belgium/Belgique
TEL: +32 (0)3 570 05 11
Salamanca, Wellington Street, Slough, SL1 1YP, UK
TEL: +44 (0)208 836 3500

© 2022 PIONEER CORPORATION.
< KYTZ22C >< 1601007-1389-0 >

1601007-1389-0 < 1 >

This guide is intended to guide you through the basic functions of this unit. For details, please refer to the Owner's manual stored on the website.

<https://www.pioneer-car.eu/eur/>

Le guide est conçu pour vous guider parmi les fonctions de base de cet appareil. Pour plus de détails, veuillez consulter le mode d'emploi figurant sur le site Web.

<https://www.pioneer-car.eu/eur/>

Esta guía está pensada para ayudarle a familiarizarse con las funciones básicas de esta unidad. Para obtener más información, consulte el manual de instrucciones disponible en el sitio web.

<https://www.pioneer-car.eu/eur/>

Declaration of Conformity with regard to the Radio Equipment Directive 2014/53/EU

Manufacturer: Pioneer Corporation
28-8, Honkomagome 2-chome, Bunkyo-ku, Tokyo 113-0021, JAPAN

EU Authorised Representative's & Importer: Pioneer Europe NV
Haven 1087, Keetberglaan 1, B-9120 Melsele, Belgium
<https://www.pioneer-car.eu/eur/>

[*] VREC-Z810SH
English:
Hereby, Pioneer declares that the radio equipment type [*] is in compliance with Directive 2014/53/EU. The full text of the EU declaration of conformity is available at the following internet address: <https://www.pioneer-car.eu/eur/compliance>

Suomi:
Pioneer vakuuttaa, että radiolaitetyyppi [*] on direktiivin 2014/53/EU mukainen. EU-vaatimusten mukaisuusvaikutuksen täysimittainen teksti on saatavilla seuraavassa internetsoitteen osoitteessa: <https://www.pioneer-car.eu/eur/compliance>

Nederlands:
Hierbij verklaar ik, Pioneer, dat het type radioapparaatuur [*] conform is met Richtlijn 2014/53/EU. De volledige tekst van de EU-conformiteitsverklaring kan worden geraadpleegd op het volgende internetadres: <https://www.pioneer-car.eu/eur/compliance>

Français:
Le soussigné, Pioneer, déclare que l'équipement radioélectrique du type [*] est conforme à la directive 2014/53/EU. Le texte complet de la déclaration UE de conformité est disponible à l'adresse internet suivante: <https://www.pioneer-car.eu/eur/compliance>

Svenska:
Härmed försäkras Pioneer att denna typ av radioutrustning [*] överensstämmer med direktiv 2014/53/EU. Den fullständiga texten till EU-försäkran om överensstämmelse finns på följande webbadress: <https://www.pioneer-car.eu/eur/compliance>

Dansk:
Hermed erklærer Pioneer, at radioudrustningstypen [*] er i overensstemmelse med direktiv 2014/53/EU. EU-overensstemmelseserklæringens fulde tekst kan findes på følgende internetadresse: <https://www.pioneer-car.eu/eur/compliance>

Deutsch:
Hiermit erkläre ich, Pioneer, dass der FunkanlagenTyp [Bezeichnung] der Richtlinie 2014/53/EU entspricht. Der vollständige Text der EU-Konformitätserklärung ist unter der folgenden Internetadresse verfügbar: <https://www.pioneer-car.eu/eur/compliance>

Ελληνικά:
Με την παρούσα δήλωση, δηλώνει ότι ο ραδιοεξοπλισμός [*] πληροί την οδηγία 2014/53/ΕΕ. Το πλήρες κείμενο της δηλώσεως συμμόρφωσης ΕΕ διατίθεται στην ακόλουθη ιστοσελίδα στο διαδίκτυο: <https://www.pioneer-car.eu/eur/compliance>

Malti:
B'dan, Pioneer, niddikjara li dan it-tip ta' tagħmir tar-radju [*] huwa konformi mad-Direttiva 2014/53/EU. Il-test kollu tad-dikjarazzjoni ta' konformità tal-UE huwa disponibbli f'dan l-Indirizz tal-Internet li ġej: <https://www.pioneer-car.eu/eur/compliance>

Slovenčina:
Pioneer týmto vyhlasuje, že rádiové zariadenie typu [*] je v súlade so smernicou 2014/53/EU. Úplné EU vyhlásenie o zhode je k dispozícii na tejto internetovej adrese: <https://www.pioneer-car.eu/eur/compliance>

Slovensščina:
Pioneer potrjuje, da je tip radijske opreme [*] skladen z Direktivo 2014/53/EU. Celotno besedilo izjave EU o skladnosti je na voljo na naslednjem spletnem naslovu: <https://www.pioneer-car.eu/eur/compliance>

Română:
Prin prezenta, Pioneer declară că tipul de echipament radio [*] este în conformitate cu Directiva 2014/53/EU. Textul integral al declarației UE de conformitate este disponibil la următoarea adresă internet: <https://www.pioneer-car.eu/eur/compliance>

Български:
С настоящото Pioneer декларира, че този тип радиосъоръжение [*] е в съответствие с Директива 2014/53/ЕС. Цялостният текст на ЕС декларацията за съответствие може да се намери на следния интернет адрес: <https://www.pioneer-car.eu/eur/compliance>

Polski:
Pioneer niniejszym oświadczam, że typ urządzenia radiowego [*] jest zgodny z dyrektywą 2014/53/UE. Pełny tekst deklaracji zgodności UE jest dostępny pod następującym adresem internetowym: <https://www.pioneer-car.eu/eur/compliance>

Norsk:
Herved Pioneer erklærer at radioutstyr type [*] er i samsvar med direktiv 2014/53/ EU. Den fullstendige teksten i EU-samsvarserklæringen er tilgjengelig på følgende internetadresse: <https://www.pioneer-car.eu/eur/compliance>

Isleenska:
Her með Pioneer lýsir yfir að tegund ráðíólausan búnað [*] er í samræmi við tilskipun 2014/53/ES. The fullur texti af ESB-samræmisýfningunni er í boði á eftirfarandi veffangi: <https://www.pioneer-car.eu/eur/compliance>

Hrvatski:
Pioneer ovdje izjavljuje da je radijska oprema tipa [*] u skladu s Direktivom 2014/53/EU. Cjeloviti tekst EU izjave o sukladnosti dostupan je na sljedećoj internetskoj adresi: <https://www.pioneer-car.eu/eur/compliance>

Türk:
Rádío ekipmanı tipini tanımlayan bu bildiri, 2014/53/EU direktifine uyumlu olduğunu beyan eder. Avrupa uyumluklu beyanının tam metni belirtilen internet sitesinde mevcuttur: <https://www.pioneer-car.eu/eur/compliance>

Lietuvių kalba:
Šis pranešimas patvirtina, kad radijo įrenginių tipas [*] atitinka Direktyvą 2014/53/ES. Visas ES atitikties deklaracijos teksto prieinamas šiuo interneto adresu: <https://www.pioneer-car.eu/eur/compliance>

English

Precautions

Information for users on collection and disposal of old equipment and used batteries

(Symbol for equipment) (Symbol examples for batteries)

Caution: These symbols on the products, packaging, and/or accompanying documents mean that used electrical and electronic products and batteries should not be mixed with general household waste.

For proper treatment, recovery and recycling of old products and used batteries, please take them to applicable collection points in accordance with your national legislation.

By disposing of these products and batteries correctly, you will help to save valuable resources and prevent any potential negative effects on human health and the environment which could otherwise arise from inappropriate waste handling.

For more information about collection and recycling of old products and batteries, please contact your local municipality, your waste disposal service or the point of sale where you purchased the items.

These symbols are only valid in the European Union.

For countries outside the European Union: If you wish to discard these items, please contact your local authorities or dealer and ask for the correct method of disposal.

Warnings

- WARNING**
 - Do not allow the battery to be exposed to fire or excessive heat or to become crushed or cut, or dispose of the battery in a fire or hot oven, which could result in an explosion.
 - Do not expose a battery to high or low extreme temperatures during use, storage or transportation.
- CAUTION**
 - The graphic symbol placed on the product means direct symbol.
 - When disposing of used batteries, please comply with governmental regulations or environmental protection institution's rules that apply in your country / area.

Caution

- Do not install this product in places where, or in a manner that:
 - obstruct the driver's vision,
 - impair the performance of any of the vehicle's operating systems or safety features, including airbags, hazard lamp buttons or
 - impair the driver's ability to safely operate the vehicle.

Safety Precautions

Certain country and state laws may prohibit or restrict the placement and use of this product in your vehicle. Please comply with all applicable laws and regulations regarding the use, installation and operation of this product. It is the user's responsibility in compliance with all applicable laws and ordinance.

Never install this product in front of or next to the place in the dashboard, door, or pillar from which one of your vehicle's airbags would deploy. Please refer to your vehicle's owner's manual for reference to the deployment area of the frontal airbags.

Do not install this product in places subject to high temperatures or humidity, such as: - Places close to a heater, vent or air conditioner. - Places that may be exposed to rain, such as close to the door or on the vehicle's floor.

Radiation information

Wireless LAN:
Output power: + 19 dBm Max.
Frequency band(s): 2412 MHz to 2472 MHz

Trademarks & Copyrights

- The microSD™, microSDHC and microSDXC logos are trademarks of SD-3C LLC.
- Android is a trademark of Google LLC.
- The Wi-Fi CERTIFIED™ Logo is a registered trademark of Wi-Fi Alliance®.
- iPhone is a trademark of Apple Inc., registered in the U.S. and other countries.
- EU Conformity marking.

Français

Précaution

Informations pour les utilisateurs sur la collecte et la mise au rebut des équipements et batteries usagés

(Symbole pour les équipements) (Exemples de symboles pour les batteries)

Attention: Ces symboles qui figurent sur les produits, les emballages et/ou les documents d'accompagnement signifient que les équipements électriques et électroniques et batteries usagés ne doivent pas être jetés avec les déchets ménagers.

Pour un traitement, une récupération et un recyclage appropriés des produits et batteries usagés, veuillez les apporter aux points de collecte prévus à cet effet, conformément à la législation nationale en vigueur.

En mettant correctement au rebut ces produits et batteries, vous contribuez à économiser des ressources précieuses et à prévenir les effets négatifs potentiels sur la santé humaine et l'environnement qui pourraient résulter d'une mauvaise gestion des déchets.

Pour plus d'informations sur la collecte et le recyclage des produits et batteries usagés, veuillez contacter votre municipalité, votre service de gestion des déchets ou le point de vente où vous avez acheté ces produits.

Ces symboles ne sont valables que dans les pays de l'Union européenne.

Pour les pays hors Union européenne : Si vous souhaitez jeter ces produits, veuillez contacter les autorités ou revendeurs locaux pour connaître les méthodes de mise au rebut appropriées.

Attention

- AVERTISSEMENT**
 - N'exposez pas la batterie au feu ou à une chaleur excessive, ne l'écrasez pas ou ne la coupez pas, ou ne la jetez dans un feu ou un four chaud, ce qui pourrait entraîner une explosion.
 - N'exposez pas une batterie à des températures extrêmement élevées ou basses pendant l'utilisation, le stockage ou le transport.
- ATTENTION**
 - Le symbole graphique placé sur le produit signifie courant continu.

Précautions de sécurité

Les lois de certains pays et états peuvent interdire ou restreindre le placement et l'utilisation de ce produit dans votre véhicule. Veuillez vous conformer à toutes les lois et réglementations en vigueur concernant l'utilisation, l'installation et le fonctionnement de ce produit. Il est de la responsabilité de l'utilisateur d'assurer la conformité à toutes les lois et ordonnances en vigueur.

Ne jamais installer ce produit devant ou à côté de l'emplacement du tableau de bord, de la portière ou du montant à partir duquel l'un des airbags de votre véhicule se déploie. Veuillez vous reporter au manuel du propriétaire de votre véhicule pour connaître la zone de déploiement des airbags frontaux.

Ne jamais installer ce produit dans des endroits soumis à des températures ou à une humidité élevées, tels que : - Endroits à proximité d'un événement de chauffage, de ventilation ou de climatisation. - Endroits pouvant être exposés à la pluie, comme près de la portière ou sur le plancher du véhicule.

Informations sur les rayonnements

Réseau local sans fil
Puissance de sortie: + 19 dBm max.
Bande de fréquence: 2412 MHz à 2472 MHz

Marques commerciales et droits d'auteur

- Les logos microSD™, microSDHC et microSDXC sont des marques commerciales de SD-3C, LLC.
- Android est une marque commerciale de Google LLC.
- Le logo Wi-Fi CERTIFIED™ est une marque déposée de Wi-Fi Alliance®.
- iPhone est une marque commerciale d'Apple Inc., déposée aux États-Unis et dans d'autres pays.

N'installez pas ce produit où il peut:

- entraver la visibilité du conducteur,
- altérer les performances de l'un des systèmes de commande ou des dispositifs de sécurité du véhicule, y compris les airbags, les boutons de feux de détresse ou
- empêcher le conducteur de conduire le véhicule en toute sécurité.

N'installez jamais ce produit devant ou à côté de l'emplacement du tableau de bord, de la portière ou du montant à partir duquel l'un des airbags de votre véhicule se déploie. Veuillez vous reporter au manuel du propriétaire de votre véhicule pour connaître la zone de déploiement des airbags frontaux.

N'installez pas ce produit dans des endroits soumis à des températures ou à une humidité élevées, tels que :

- Endroits à proximité d'un événement de chauffage, de ventilation ou de climatisation.
- Endroits pouvant être exposés à la pluie, comme près de la portière ou sur le plancher du véhicule.

Informations sur les rayonnements

Réseau local sans fil
Puissance de sortie: + 19 dBm max.
Bande de fréquence: 2412 MHz à 2472 MHz

Marques commerciales et droits d'auteur

- Les logos microSD™, microSDHC et microSDXC sont des marques commerciales de SD-3C, LLC.
- Android est une marque commerciale de Google LLC.
- Le logo Wi-Fi CERTIFIED™ est une marque déposée de Wi-Fi Alliance®.
- iPhone est une marque commerciale d'Apple Inc., déposée aux États-Unis et dans d'autres pays.

Español

Precaución

Información para los usuarios sobre la recogida y eliminación de equipos viejos y baterías usadas

(Símbolo de equipo) (Ejemplos de símbolos para las baterías)

Precaución: Estos símbolos en los productos, embalajes y/o documentos adjuntos significan que los productos eléctricos y electrónicos y las pilas usadas no deben mezclarse con los residuos domésticos generales.

Para realizar de forma adecuada el tratamiento, la recuperación y el reciclaje de productos viejos y baterías usadas, lívelos a los puntos de recogida correspondientes de acuerdo con su legislación nacional.

Al desechar estos productos y baterías correctamente, ayudará a ahorrar recursos valiosos y a prevenir cualquier posible efecto negativo sobre la salud humana y el medio ambiente que, de otro modo, podría producirse a causa de la manipulación inadecuada de los desechos.

Para obtener más información sobre la recogida y el reciclaje de productos y pilas viejas, póngase en contacto con su municipio local, su servicio de eliminación de residuos o el punto de venta donde compró los productos.

Estos símbolos solo son válidos en la Unión Europea.

Para los países fuera de la Unión Europea: Si desea desechar estos productos, póngase en contacto con las autoridades locales o con el distribuidor y pregunte por el método correcto de eliminación.

Advertencia

- ADVERTENCIA**
 - No permita que la batería se exponga al fuego o al calor excesivo, ni que se aplaste o corte, ni la deseche en el fuego o en un horno caliente, ya que se podría provocar una explosión.
 - No exponga la batería a temperaturas extremas altas o bajas durante su uso, almacenamiento o transporte.
- PRECAUCIÓN**
 - El símbolo gráfico colocado en el producto significa corriente directa.

Precauciones de seguridad

Ciertas leyes nacionales y estatales pueden prohibir o restringir la colocación y el uso de este producto en su vehículo. Cumplida con todas las leyes y regulaciones aplicables en relación con el uso, la instalación y el funcionamiento de este producto. El cumplimiento de todas las leyes y ordenanzas aplicables es responsabilidad del usuario.

No instale este producto en lugares sujetos a altas temperaturas o a humedad, como por ejemplo: - Lugares cercanos a un calentador, ventilador o aire acondicionado. - Lugares que pueden estar expuestos a la lluvia, como cerca de la puerta o en el suelo del vehículo.

Información sobre radiación

LAN inalámbrica:
Potencia de salida: + 19 dBm máximo.
Banda de frecuencias: De 2412 MHz a 2472 MHz

Precauciones antes de conectar el sistema

- PRECAUCIÓN**
 - Instale firmemente este producto de forma que no se caiga del parabrisas. Si este producto no está instalado firmemente, puede caerse del parabrisas mientras se conduce y causar un accidente. Inspeccione periódicamente este producto.
 - Asegure todos los cables con abrazaderas de cable o cinta aislante. No permita que ningún cable desnudo quede expuesto.

Precauciones antes de la instalación

- PRECAUCIÓN**
 - Nunca instale este producto en lugares o de una manera que:
 - Para garantizar una instalación adecuada, asegúrese de utilizar las piezas suministradas de la manera especificada. Si no se suministra alguna pieza con este producto, utilice las piezas compatibles de la forma especificada después de que su distribuidor compruebe la compatibilidad de las piezas. Si se utilizan piezas que no sean las suministradas o compatibles, se pueden dañar las partes internas de este producto o se pueden aflorar y el producto puede desprenderse.
 - No instale este producto donde pueda interferir con el rendimiento de cualquiera de los sistemas operativos o características de seguridad del vehículo, incluyendo los airbags, los botones de las luces de emergencia o bien interferir con la capacidad del conductor para manejar el vehículo con seguridad.
 - Nunca instale este producto delante o al lado del lugar del salpicadero, de la puerta o del pilar desde el que se desplegará uno de los airbags de su vehículo. Consulte el manual del propietario de su vehículo para ver el área de despliegue de los airbags frontales.
 - No instale este producto en lugares sujetos a altas temperaturas o a humedad, como por ejemplo:
 - Lugares cercanos a un calentador, ventilador o aire acondicionado.
 - Lugares que pueden estar expuestos a la lluvia, como cerca de la puerta o en el suelo del vehículo.

Marcas comerciales y Copyrights

- Los logotipos microSD™, microSDHC y microSDXC son marcas comerciales de SD-3C LLC.
- Android es una marca comercial de Google LLC.
- El logotipo Wi-Fi CERTIFIED™ es una marca registrada de Wi-Fi Alliance®.
- iPhone es una marca comercial de Apple Inc. registrada en EE. UU. y otros países.
- Markado de conformidad de UE.

1601007-1389-0 < 3 >

1601007-1389-0 < 4 >

1601007-1389-0 < 5 >

1601007-1389-0 < 6 >

1601007-1389-0 < 7 >

1601007-1389-0 < 8 >

Part Names

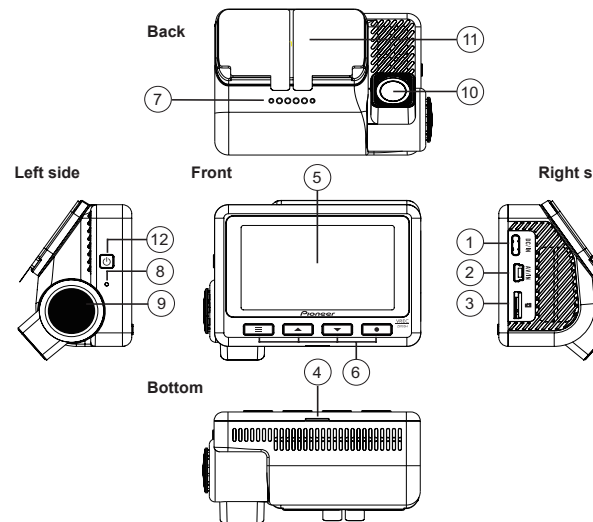

- ① Power Port
Connect the power cable.
- ② 2nd Camera Connection Terminal
Use the 2nd camera connection cable (included with the ND-RC1 (sold separately)) to connect to the connection terminal on the 2nd camera (sold separately).
- ③ microSD Card Slot
- ④ System Indicator
- ⑤ LCD
- ⑥ Function Buttons
- ⑦ Speaker
- ⑧ Microphone
- ⑨ Angle Adjustment Jog Dial
The angle of the lens can be adjusted by turning this dial.
- ⑩ Lens
- ⑪ Mounting Bracket
- ⑫ On/Off Power Button
Short press : Toggle screen ON or OFF
Long press for 3s : Power ON or OFF the unit
Long Press for 10s : Reset

Status Display

The status display shows the operating status of this product.

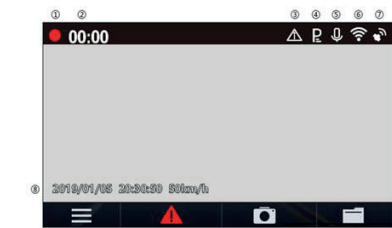

- ① Recording in progress
- ② Elapsed recording time
- ③ Event recording status
- ④ Parking mode
- ⑤ Sound recording*1
- ⑥ Wi-Fi connection status*2
- ⑦ GPS reception status*3
- ⑧ Date/Time/Vehicle speed

- *1 A red "x" is displayed when sound recording is set to off.
- *2 During a Wi-Fi connection, this is displayed in green, and when Wi-Fi is disconnected, this is displayed in white. A red "x" is displayed when Wi-Fi connection is set to off.
- *3 During GPS reception, this is displayed in green, and when GPS cannot be received, this is displayed in white.

System Indicator Display

The operating status of this product is displayed with the system indicator.

System Indicator	Menu Displayed/ During Playback	Video Recording	Recording Event	Under parking surveillance	Error Has Occurred (Including microSD Card not Inserted)
Illuminated green	—	○	—	—	—
Illuminated red	—	—	○	○	—
Blinking red	—	—	—	—	○

Function Buttons

The functions of the function buttons are indicated by the icons displayed at the bottom of the screen. The functions of the buttons will depend on the displayed screen. (Icons are not displayed on some screens.) In the playback screen or MENU screen, pressing the [Function Button] returns you to the previous screen.

Recording

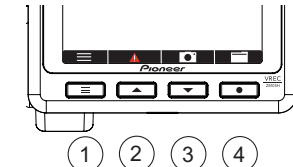

- ① Main menu display
 - ② Manual recording of an emergency video
 - ③ Take photo
 - ④ Open video playback menu
- Switch camera image if optional rear camera is connected*

* Switching between the Dash Camera main unit image and the 2nd camera (sold separately) image is only possible if the 2nd camera (sold separately) is connected.

During playback

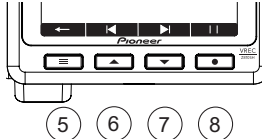

- ⑤ Back
- ⑥ Previous file
- ⑦ Next file
- ⑧ Play/stop, delete

During MENU screen display

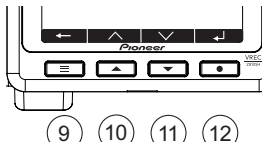

- ⑨ Back
- ⑩ Up*
- ⑪ Down*
- ⑫ Confirm

* When the volume or sensitivity MENU screen is displayed, increase or decrease the volume or sensitivity.

Inserting and Ejecting the microSD Card

Turn off the power to this product when inserting and removing the microSD card.

Inserting the microSD Card

Hold the top edge of the microSD card, position the microSD card so that the label is facing the display side of this product, and slowly insert it into the microSD card slot until it clicks.

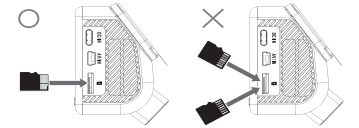

Ejecting the microSD Card

Slowly push in the top edge of the microSD card until it clicks (①). The lock will be released. Pull out the microSD card (②).

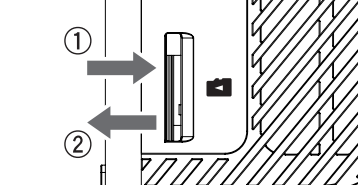

CAUTION Do not insert the microSD card at an angle. Doing so may cause damage.

CAUTION Ensure care is taken when handling the microSD card, as it could become hot after being written.

Exclusive App

The exclusive app "Dash Camera Connect" can be used to check the video recorded on this product or make settings on the screen of an iPhone or smartphone (Android™). To use this app, a Wi-Fi connection must be made between this product and iPhone/smartphone (Android™) beforehand.

- ① Set the Wi-Fi function of this product to on.
- ② Start the exclusive app from your device.
- ③ Operate the iPhone or smartphone (Android™) to select this product as the Wi-Fi connection device. The SSID name (access point name) and password of this product can be checked in the Wi-Fi settings screen.
- Only one iPhone/smartphone (Android™) device can be connected to this product at one time. When a second device is connected, the first device will be disconnected.
- While a Wi-Fi connection is made, no operations can be performed on this product.
- You can change the SSID name of this product by operating the exclusive app "Dash Camera Interface".
- It is recommended to enter the search term "Dash Camera Connect" in the search field to search for the application.



Check the Accessories

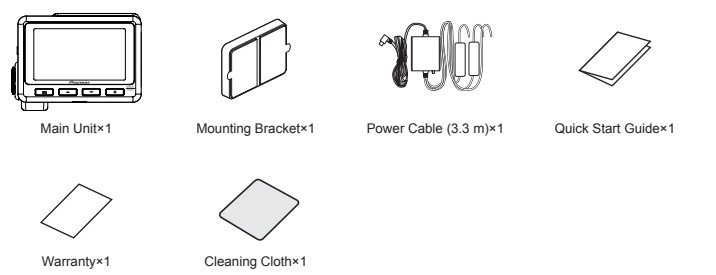

Installation

Specified Installation Position on Front Windscreen

When installing this product on the inside of the front windscreen, install in a vehicle and in a position that satisfies all of the following conditions.

- A position where this entire product is within 20 % of the top edge of the height of the front windscreen (range within 20 % of the actual length, excluding parts overlapping weatherstrips, moldings, etc. and masked parts) or are in the shadow of the rear view mirror as viewed from the driver's seat.
- Note that "20 %" as described above is a rough estimate. Please install the product in accordance with your country's laws and regulations.
- A position where the lens part of this product is within the wiping range of the wiper.
- A position where the lens part of this product does not hang over the sunshade and black ceramic lines/black ceramic pattern.
- A position where this product faces in the horizontal direction to the front and the lens is in a central position on the windscreen.
- A position where the power cable can be routed without unnecessary force.

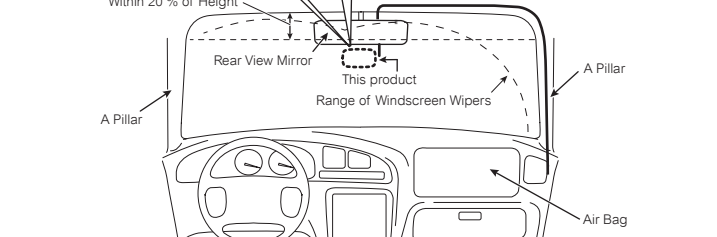
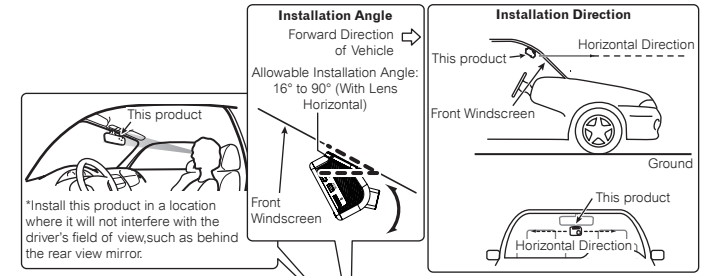

IMPORTANT Always install this product in the specified installation position to ensure a safe field of view while driving and to achieve full performance from the product. For vehicles equipped with driver-assistance systems, there may be areas where the installation of accessory items is prohibited. For details, please refer to the instruction manual of your vehicle. Installing the Dash Camera main unit or cables near the film antenna element may affect the TV reception sensitivity.

Recommended Installation Position on Rear Windscreen

For installation on the rear glass, a 2nd camera (sold separately) is required. If installing only this product, then skip the instructions regarding installation on the rear glass.

2 Install this product.

- ① Set the mounting bracket on the main unit.
- ② Peel off the double-sided tape release paper from the mounting bracket.
- ③ Install at the specified position of the front windscreen.

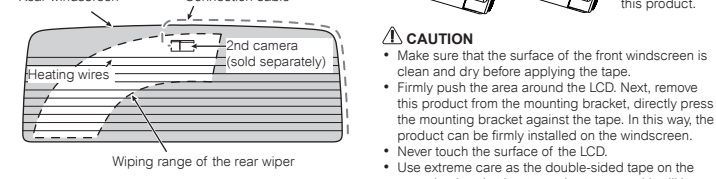

1 Clean the installation area of dirt and oils using the included cleaning cloth.

Front windscreen

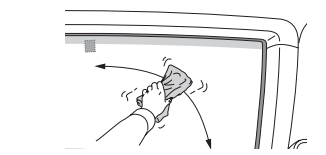

Rear windscreen

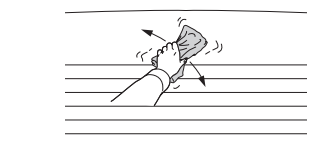

3 Install the 2nd camera (Only installing the 2nd camera (sold separately)).

- ① Peel off the double-sided tape release paper from the 2nd camera (sold separately).
- ② Install in the specified position on the rear window so the image of the 2nd camera (sold separately) is displayed horizontally with the flat surface shown in the figure (the △ on the side faces up) facing upwards.

Note You can use the dedicated app to display the 2nd camera's (sold separately) image horizontally to support installation. -> "Exclusive App"

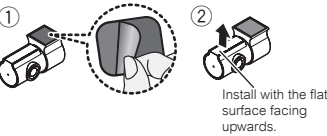

4 Connect the Dash Camera main unit, power cable, and 2nd camera connection cable (included with the 2nd camera (sold separately)).

- Turn the lens towards the outside of the vehicle and press down firmly so that the image of the 2nd camera (sold separately) is displayed horizontally.

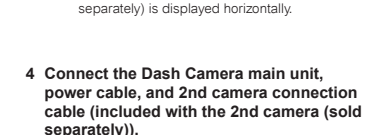

5 Route the power cable and 2nd camera connection cable (included with the 2nd camera (sold separately)) along the passenger side.

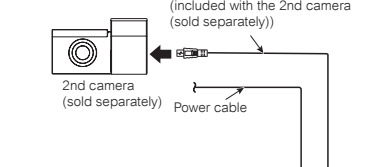

6 Connect the power cable.

Turn this part to adjust the lens angle.



7 Turn the vehicle engine on to display the recording screen.

8 Adjust the angle of the lens so that video outside and inside the vehicle is properly displayed.

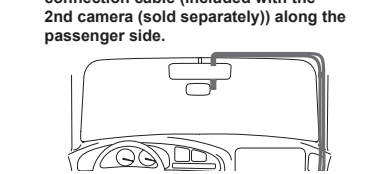

Connecting the Power Cable

Be sure to disconnect the (-) terminal of the vehicle's battery before connecting the power cable. By using the power cable to draw power directly from the vehicle, this product can detect and record vehicle movement caused by vibration even when the vehicle's engine is turned off.

Ground (Black) Securely connect to the metal part of the vehicle body. To prevent noise, connect as close to the navigation unit as possible.

+ Battery power supply (Yellow) Always connect to the power circuit supplied with power from the battery, regardless of whether the vehicle engine switch is ON or OFF. Make sure to connect to a direct battery feed which does not shut down after locking the car or certain period.

Accessory power supply (Red) Connect to the power circuit supplied with power when the vehicle engine switch is turned to the ACC position. Never install the accessory power supply to a vehicle that does not have an ACC position on the engine switch. Doing so may lead to a dead battery.

Connection Precautions To prevent fuming and damage to the product, be sure to first securely connect the black lead wire (Ground) of this product to the metal part of the vehicle body. Connect separate black lead wires (Ground) for products with a high current consumption such as a power amplifier. When setting up connections all at once, there is a risk of fuming or damage to the product when screws loosen or come off completely.

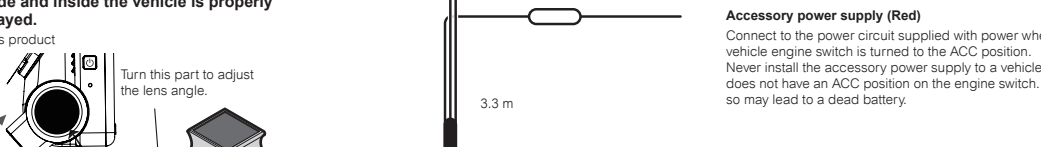

Note A protective film is applied to the lens when the product is purchased. Peel off this film.

*1 Not supplied for this unit

Caution This product is not compatible with cigar chargers. Only use the cable supplied by Pioneer in the box.

Noms des éléments

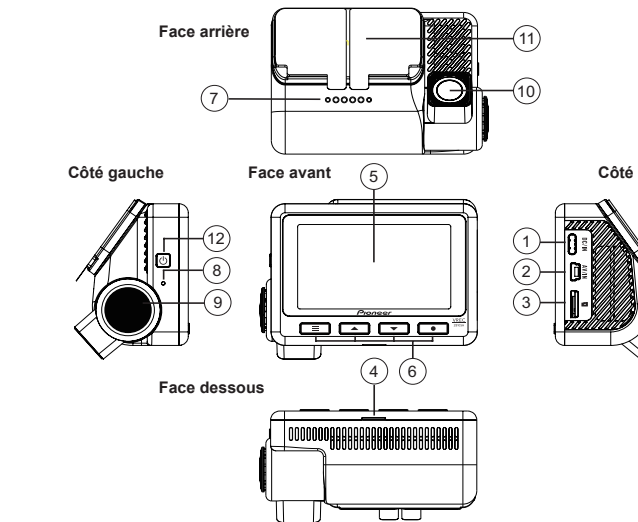

- 1 Port d'alimentation
Connectez le câble d'alimentation.
- 2 Borne de connexion de la 2ème caméra
Utilisez le câble de connexion de la 2ème caméra (inclus avec la 2ème caméra (vendue séparément)) pour connecter à la borne de connexion de la 2ème caméra (vendue séparément).
- 3 Logement de carte microSD
- 4 Voyant du système
- 5 Écran LCD
- 6 Boutons de fonction
- 7 Haut-parleur
- 8 Microphone
- 9 Molette de réglage de l'angle
L'angle de l'objectif peut être réglé en tournant cette molette.
- 10 Objectif
- 11 Support de montage
- 12 Bouton d'alimentation marche - arrêt
Appui court : Allumer / éteindre l'écran.
Appui long 3s : Allumer / éteindre la caméra
Appui long 10s : Reset.

Affichage de l'état

L'affichage de l'état indique l'état de fonctionnement de ce produit.



- 1 Enregistrement en cours
- 2 Durée d'enregistrement écoulée
- 3 État de l'enregistrement d'événement
- 4 Mode parking
- 5 Enregistrement du son*1
- 6 État de la connexion Wi-Fi*2
- 7 État de la réception GPS*3
- 8 Date/Heure/Vitesse du véhicule

Affichage des voyants du système

L'état de fonctionnement de ce produit est indiqué par les voyants du système.

Voyant du système	Menu affiché/ Pendant la lecture	Enregistrement vidéo	Enregistrement d'événement	Sous contrôle de stationnement	Survenue d'une erreur (y compris une carte microSD non insérée)
Allumé en vert	—	○	—	—	—
Allumé en rouge	—	—	○	○	—
Rouge clignotant	—	—	—	—	○

Boutons de fonction

Les fonctions des boutons de fonction sont indiquées par les icônes affichées en bas de l'écran. Les fonctions des boutons dépendent de l'écran affiché. (Les icônes ne s'affichent pas sur certains écrans.) Dans l'écran de lecture ou l'écran MENU, l'appui sur le bouton de fonction permet de revenir à l'écran précédent.

Enregistrement

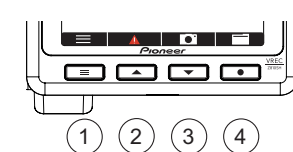

- 1 Affichage du menu principal
- 2 Enregistrement manuel d'une vidéo d'urgence
- 3 Prendre une photo
- 4 Ouvrir le menu de lecture vidéo
Changement d'image de la caméra si la caméra arrière optionnelle est connectée

* Il n'est possible de basculer entre l'image de l'unité principale de la caméra embarquée et l'image de la 2ème caméra (vendue séparément) que si la 2ème caméra (vendue séparément) est connectée.

Pendant la lecture

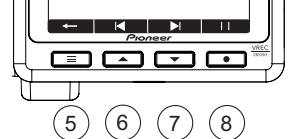

- 5 Retour
- 6 Fichier précédent
- 7 Fichier suivant
- 8 Lecture/Arrêt, Supprimer

Pendant l'affichage de l'écran MENU

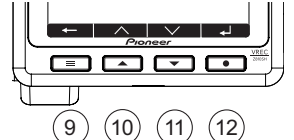

- 9 Retour
- 10 Haut*
- 11 Bas*
- 12 Confirmer

* Lorsque le volume ou la sensibilité dans l'écran MENU est affiché, augmentez ou diminuez le volume ou la sensibilité.

Insertion et éjection de la carte microSD

Mettez ce produit hors tension lors de l'insertion et du retrait de la carte microSD.

Insertion de la carte microSD

Tenez le bord supérieur de la carte microSD, positionnez la carte microSD de manière à ce que l'étiquette soit orientée vers le côté écran de ce produit et insérez-la lentement dans le logement de carte microSD jusqu'à ce qu'elle s'enclenche.

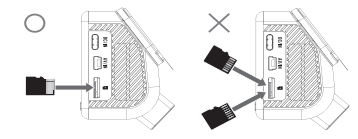

ATTENTION
N'insérez pas la carte microSD en biais. Cela pourrait entraîner des dommages.

Éjection de la carte microSD

Appuyez doucement sur le bord supérieur de la carte microSD jusqu'à ce qu'elle s'enclenche (1). Le verrouillage se débloque. Retirez la carte microSD (2).

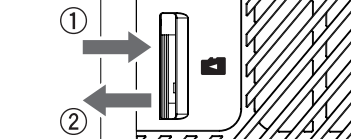

ATTENTION
Veillez à manipuler la carte microSD avec précaution, car elle devient chaude après l'écriture de données sur celle-ci.

Application exclusive

L'application exclusive "Dash Camera Connect" peut être utilisée pour vérifier la vidéo enregistrée sur ce produit ou pour effectuer des réglages sur l'écran d'un iPhone ou d'un smartphone (Android™).

Pour utiliser cette application, une connexion Wi-Fi doit être établie au préalable entre ce produit et un iPhone/ smartphone (Android™).

- 1 Activez la fonction Wi-Fi de ce produit.
- 2 Démarrez l'application exclusive à partir de votre appareil.
- 3 Utilisez l'iPhone ou le smartphone (Android™) pour sélectionner ce produit comme périphérique de connexion Wi-Fi. Le nom SSID (nom du point d'accès) et le mot de passe de ce produit peuvent être vérifiés dans l'écran des réglages Wi-Fi.

Un seul iPhone/smartphone (Android™) peut être connecté à ce produit à la fois. Lorsqu'un deuxième appareil est connecté, le premier appareil est déconnecté.

- Pendant une connexion Wi-Fi, aucune opération ne peut être effectuée sur ce produit.
- Vous pouvez modifier le nom SSID de ce produit en utilisant l'application exclusive "Dash Camera Interface".
- Il est recommandé de saisir le terme de recherche "Dash Camera Connect" dans le champ de recherche pour rechercher l'application.

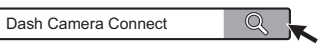

Vérification des accessoires

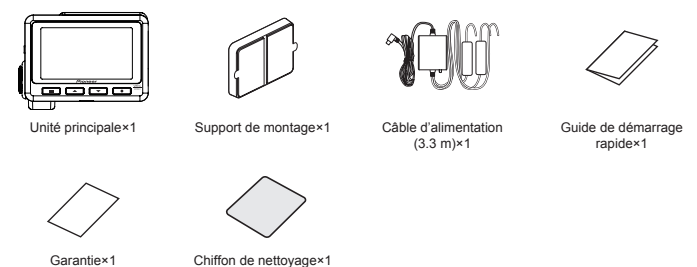

Installation

Position d'installation spécifiée sur le pare-brise avant

Lors de l'installation de ce produit à l'intérieur du pare-brise avant, installez-le dans un véhicule et une position répondant à toutes les conditions suivantes.

- Une position dans laquelle l'ensemble de ce produit se trouve à maximum 20 % du bord supérieur de la hauteur du pare-brise avant (plage de maximum 20 % de la longueur réelle, à l'exclusion des parties chevauchant les coupe-froids, les moulures, etc. et des parties masquées) ou se trouve dans l'ombre du rétroviseur tel que vu du siège conducteur.
- Notez que la valeur de "20 %" indiquée ci-dessus est une estimation approximative. Veuillez installer le produit conformément aux lois et réglementations de votre pays.
- Une position dans laquelle la partie avec l'objectif de ce produit se trouve dans la plage d'essuyage de l'essuie-glace.
- Une position dans laquelle la partie avec l'objectif de ce produit n'est pas suspendue au-dessus du pare-soleil et des lignes en céramique noire/du motif en céramique noire.
- Vous pouvez modifier le nom SSID de ce produit en utilisant l'application exclusive "Dash Camera Interface".
- Il est recommandé de saisir le terme de recherche "Dash Camera Connect" dans le champ de recherche pour rechercher l'application.

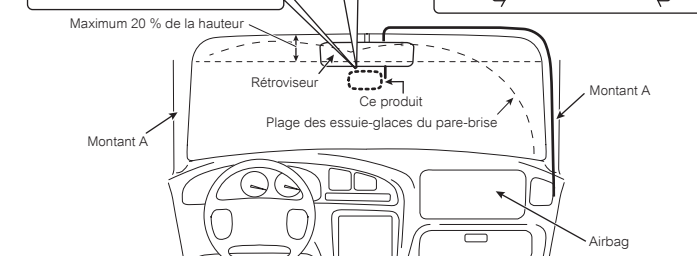
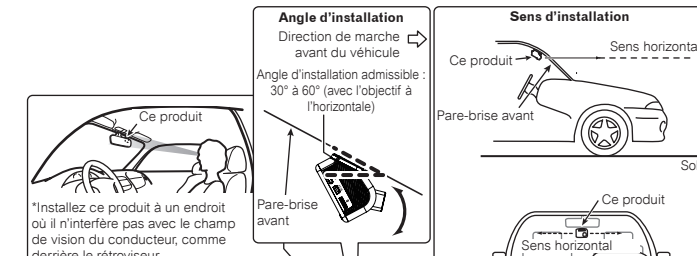

- IMPORTANT
- Installez toujours ce produit dans la position d'installation spécifiée pour garantir un champ de vision sûr pendant la conduite et pour obtenir des performances optimales du produit.
 - Pour les véhicules équipés de systèmes d'assistance à la conduite, il peut y avoir des zones où l'installation d'accessoires est interdite. Pour plus d'informations, reportez-vous au mode d'emploi de votre véhicule.
 - L'installation de l'unité principale de la caméra embarquée ou des câbles à proximité de l'élément d'antenne film peut affecter la sensibilité de réception TV.

Position d'installation recommandée sur le pare-brise arrière

Pour une installation sur le pare-brise arrière, une 2ème caméra (vendue séparément) est nécessaire. Si vous installez uniquement ce produit, ignorez les instructions concernant l'installation sur le pare-brise arrière.

2 Installez ce produit.

- 1 : Placez le support de montage sur l'unité principale.
- 2 : Décollez le papier protecteur du ruban adhésif double face du support de montage.
- 3 : Installez à la position spécifiée du pare-brise avant.

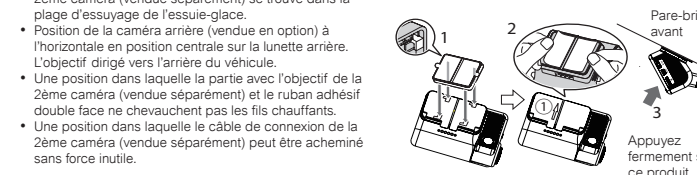

4 Connectez l'unité principale de la caméra embarquée, le câble d'alimentation et le câble de connexion de la 2ème caméra (inclus avec la 2ème caméra (vendue séparément)).

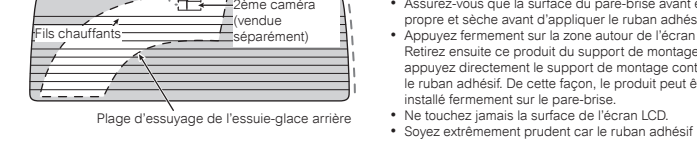

1 Nettoyez la zone d'installation pour éliminer la saleté et l'huile à l'aide du chiffon de nettoyage fourni.

■ Pare-brise avant

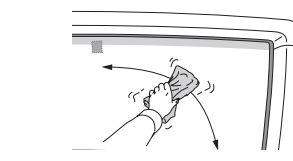

■ Pare-brise arrière

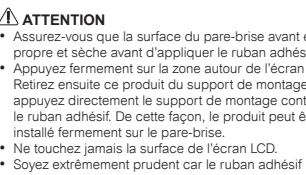
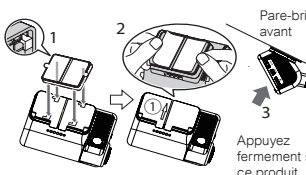
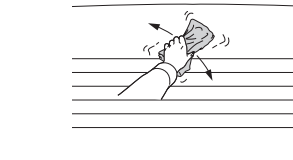

3 Installez la 2ème caméra (uniquement lors de l'installation de la 2ème caméra (vendue séparément)).

- 1 : Décollez le papier protecteur du ruban adhésif double face de la 2ème caméra (vendue séparément).
- 2 : Installez dans la position spécifiée sur le pare-brise arrière de sorte que l'image de la 2ème caméra (vendue séparément) s'affiche horizontalement avec la surface plane illustrée sur la figure orientée vers le haut (le Δ sur le côté est orienté vers le haut).

5 Faites passer le câble d'alimentation et le câble de connexion de la 2ème caméra (inclus avec la 2ème caméra (vendue séparément)) le long du côté passager.

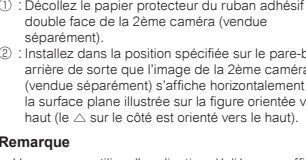

Remarque
• Vous pouvez utiliser l'application dédiée pour afficher horizontalement l'image de la 2ème caméra (vendue séparément) pour prendre en charge l'installation.
→ "Application exclusive"

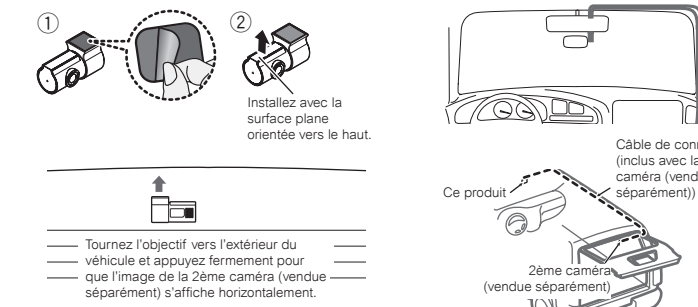

4 Connectez l'unité principale de la caméra embarquée, le câble d'alimentation et le câble de connexion de la 2ème caméra (inclus avec la 2ème caméra (vendue séparément)).

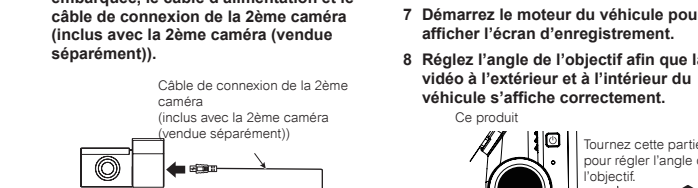

6 Connectez le câble d'alimentation.

→ "Connexion du câble d'alimentation"

7 Démarrez le moteur du véhicule pour afficher l'écran d'enregistrement.

8 Réglez l'angle de l'objectif afin que la vidéo à l'extérieur et à l'intérieur du véhicule s'affiche correctement.



Remarque
• Un film protecteur est appliqué sur l'objectif lors de l'achat du produit. Décollez ce film.

Connexion du câble d'alimentation

Veillez à déconnecter la borne - de la batterie du véhicule avant de connecter le câble d'alimentation.

En utilisant le câble d'alimentation pour extraire l'alimentation directement du véhicule, ce produit peut détecter et enregistrer les mouvements du véhicule provoqués par des vibrations même lorsque le moteur du véhicule est éteint.

■ Masse (noir)
Connectez fermement à la partie métallique de la carrosserie du véhicule. Pour éviter le bruit, connectez le plus près possible de l'unité de navigation.

Alimentation par la batterie (+ jaune)
Connectez toujours au circuit d'alimentation alimenté par la batterie, que l'interrupteur du moteur du véhicule soit sur ON ou OFF. Veillez à vous connecter à une alimentation permanente (+12V batterie permanent qui ne s'éteint pas après le verrouillage de la voiture ou après une certaine période).

Alimentation accessoire (rouge)
Connectez au circuit d'alimentation alimenté lorsque l'interrupteur du moteur du véhicule est tourné en position ACC. N'installez jamais l'alimentation accessoire sur un véhicule qui ne possède pas de position ACC sur l'interrupteur du moteur. Cela pourrait entraîner la décharge de la batterie.

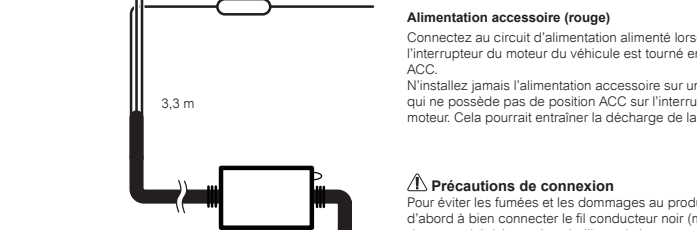

Précautions de connexion
Pour éviter les fumées et les dommages au produit, veillez d'abord à bien connecter le fil conducteur noir (masse) de ce produit à la partie métallique de la carrosserie du véhicule. Connectez les fils conducteurs noirs (masse) séparés des produits à forte consommation de courant tels qu'un amplificateur de puissance. Lors de l'installation de toutes les connexions en même, il existe un risque de fumée ou de dommages au produit lorsque les vis se desserrent ou se détachent complètement.



*1 Non fourni pour cette unité

Attention
Ce produit n'est pas compatible avec les câbles allume cigare. Utilisez uniquement le câble fourni dans la boîte par Pioneer.

Nombres de las piezas

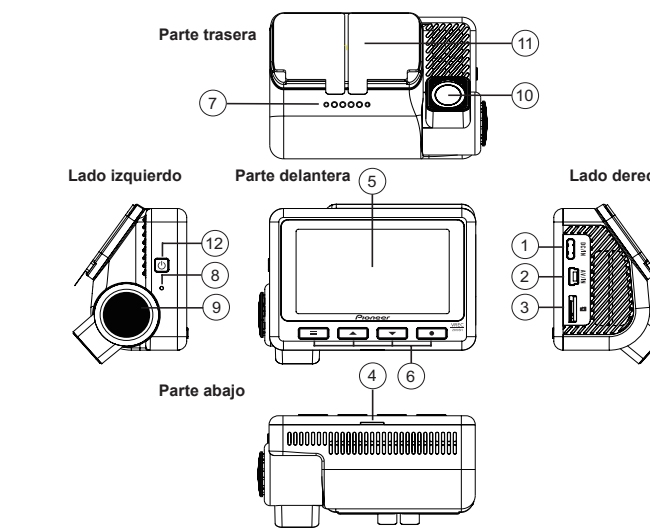

- 1 Puerto de alimentación**
Conecte el cable de alimentación.
- 2 Terminal de conexión de la segunda cámara**
Utilice el cable de conexión de la segunda cámara (incluido con la ND-RC1 (se vende por separado)) para conectarla al terminal de conexión de la segunda cámara (se vende por separado).
- 3 Ranura para la tarjeta microSD**
4 Indicador del sistema
- 5 LCD**
- 6 Botones de función**
- 7 Altavoz**
- 8 Micrófono**
- 9 Dial de ajuste del ángulo**
El ángulo del objetivo se puede ajustar girando este dial.
- 10 Objetivo**
- 11 Soporte de montaje**
- 12 Encendido/Apagado**

Pantalla de estado

La pantalla de estado muestra el estado operativo de este producto.

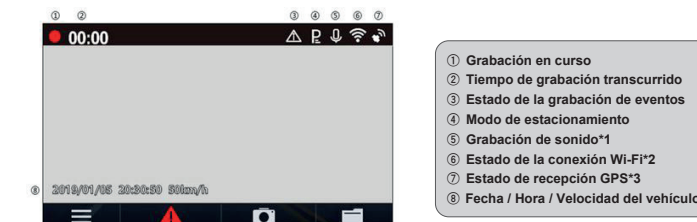

- *1 Se muestra un "1" rojo cuando la grabación de sonido está desactivada.
*2 Durante una conexión Wi-Fi, esto se muestra en verde, y cuando se desconecta la Wi-Fi, se muestra en blanco. Se muestra una "x" roja cuando la conexión Wi-Fi está desactivada.
*3 Durante la recepción del GPS, se muestra en verde, y cuando no se puede recibir el GPS, se muestra en blanco.

Pantalla indicadora del sistema

El estado de funcionamiento de este producto se muestra con el indicador de sistema.

Indicador del sistema	Menú que se muestra/ Durante la reproducción	Grabación de video	Grabación de un evento	Vigilancia de estacionamiento	Ha ocurrido un error (incluyendo la tarjeta microSD no insertada)
Iluminado en verde	—	○	—	—	—
Iluminado en rojo	—	—	○	○	—
Rojo intermitente	—	—	—	—	○

Botones de función

Las funciones de los botones de función se indican mediante los iconos que aparecen en la parte inferior de la pantalla. Las funciones de los botones dependerán de la pantalla visualizada. (Los iconos no se muestran en algunas pantallas.) En la pantalla de reproducción o la pantalla MENU, al pulsar el botón de función volverá a la pantalla anterior.

Grabación

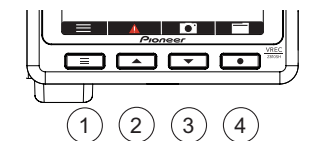

* El cambio entre la imagen de la unidad principal de la cámara de salpicadero y la imagen de la segunda cámara (se vende por separado) solo es posible si la segunda cámara (se vende por separado) está conectada.

Durante la reproducción

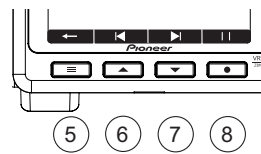

Durante la visualización de la pantalla MENU

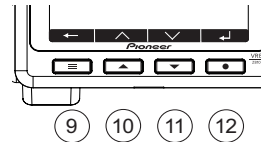

* Cuando se muestra la pantalla MENU de volumen o sensibilidad, aumente o disminuya el volumen o la sensibilidad.

Inserción y expulsión de la tarjeta microSD

Apague la alimentación de este producto cuando inserte y retire la tarjeta microSD.

Inserción de la tarjeta microSD

Sostenga el borde superior de la tarjeta microSD, coloque la tarjeta microSD de modo que la etiqueta esté orientada hacia el lado de la pantalla de este producto, e insértela lentamente en la ranura de la tarjeta microSD hasta que haga clic.

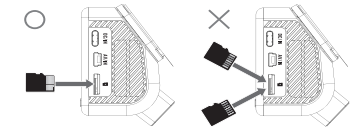

PRECAUCIÓN
No inserte la tarjeta microSD en ángulo. Hacerlo puede causar daños.

Expulsión de la tarjeta microSD

Empuje lentamente el borde superior de la tarjeta microSD hasta que haga clic (1). Se liberará el cierre. Saque la tarjeta microSD (2).

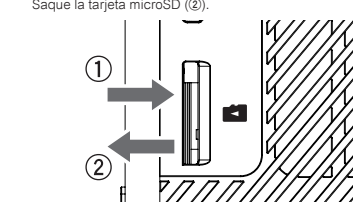

Aplicación exclusiva

Se puede usar la aplicación exclusiva "Dash Camera Connect" para comprobar el video grabado en este producto o realizar ajustes en la pantalla de un iPhone o smartphone (Android™).

- Para utilizar esta aplicación, es necesario realizar previamente una conexión Wi-Fi entre este producto y el iPhone/smartphone (Android™).
- 1 Active la función Wi-Fi de este producto.
 - 2 Inicie la aplicación exclusiva desde su dispositivo.
 - 3 Utilice el iPhone o el smartphone (Android™) para seleccionar este producto como dispositivo de conexión Wi-Fi. El nombre del SSID (nombre del punto de acceso) y la contraseña de este producto se pueden comprobar en la pantalla de configuración de Wi-Fi.
 - 4 Solo se puede conectar un dispositivo iPhone/smartphone (Android™) a este producto a la vez. Cuando se conecte un segundo dispositivo, el primero se desconectará.
 - 5 Mientras se realiza una conexión Wi-Fi, no se puede realizar ninguna operación en este producto.
 - 6 Puede cambiar el nombre del SSID de este producto operando mediante la aplicación exclusiva "Dash Camera Interface".
 - 7 Se recomienda introducir el término de búsqueda "Dash Camera Connect" en el campo de búsqueda para buscar la aplicación.



Comprobación de los accesorios

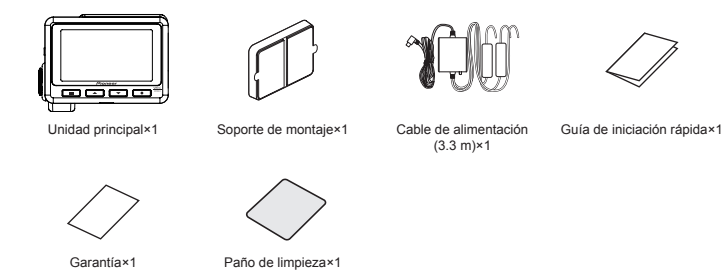

Instalación

Posición de instalación especificada en el parabrisas delantero

Al instalar este producto en el interior del parabrisas delantero, instálelo en un vehículo y en una posición que satisfaga todas las condiciones siguientes.

- Una posición en la que la totalidad del producto está dentro del 20 % del borde superior de la altura del parabrisas delantero (rango dentro del 20 % de la longitud real, excluyendo las partes que se superponen con los burletes, molduras, etc. y las partes enmascaradas) o está a la sombra del espejo retrovisor visto desde el asiento del conductor.
- Tenga en cuenta que el "20 %" como se describe más arriba es una estimación aproximada. Instale el producto de acuerdo con las leyes y regulaciones de su país.
- Una posición en la que la parte del objetivo de este producto está dentro del rango de limpieza del limpiaparabrisas.
- Una posición en la que la segunda cámara (se vende por separado) está dentro del rango de limpieza del limpiaparabrisas.
- Una posición en la que la parte del objetivo de este producto no cuelgue sobre el parasol y las líneas de cerámica negra/patrón de cerámica negra.
- Una posición en la que este producto mira en dirección horizontal hacia el frente y la lente está en una posición central en el parabrisas.
- Una posición en la que el cable de alimentación se puede hacer pasar sin fuerza innecesaria.

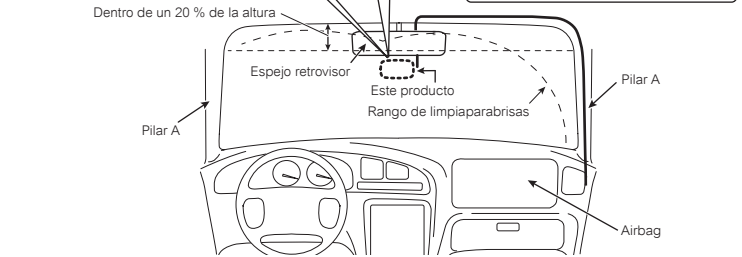
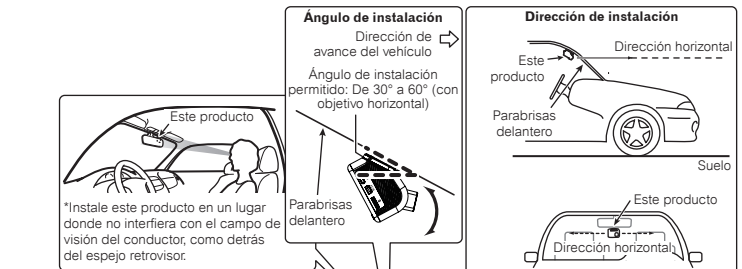

IMPORTANTE

- Instale siempre este producto en la posición de instalación especificada para garantizar un campo de visión seguro mientras conduce y para obtener el máximo rendimiento del producto.
- En los vehículos equipados con sistemas de asistencia al conductor, puede haber zonas en las que esté prohibida la instalación de accesorios. Para más detalles, consulte el manual de instrucciones de su vehículo.
- La instalación de la unidad principal de la cámara de salpicadero o de los cables cerca del elemento de la antena de película puede afectar a la sensibilidad de la recepción de la televisión.

Posición de instalación recomendada en el parabrisas trasero

Para la instalación en el cristal trasero, se requiere una segunda cámara (se vende por separado). Si solo instala este producto, omita las instrucciones relativas a la instalación en el cristal trasero.

2 Instale este producto.

- 1 Coloque el soporte de montaje en la unidad principal.
 - 2 Quite el papel de liberación de la cinta de doble cara del soporte de montaje.
 - 3 Instale en la posición especificada del parabrisas delantero.
- Parabrisas delantero
Empuje firmemente este producto.

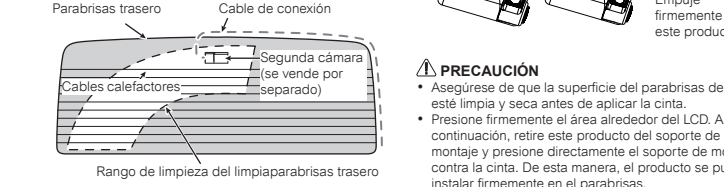

1 Limpie el área de instalación de la suciedad y los aceites con el paño de limpieza incluido.

Parabrisas delantero

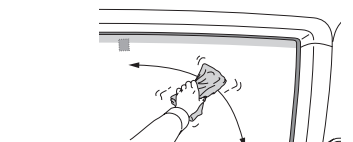

Parabrisas trasero

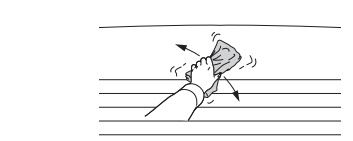

PRECAUCIÓN

- Asegúrese de que la superficie del parabrisas delantero esté limpia y seca antes de aplicar la cinta.
- Presione firmemente el área alrededor del LCD. A continuación, retire este producto del soporte de montaje y presione directamente el soporte de montaje contra la cinta. De esta manera, el producto se puede instalar firmemente en el parabrisas.
- Nunca toque la superficie del LCD.
- Tenga mucho cuidado ya que la cinta de doble cara en el soporte de montaje es extremadamente fuerte, y será difícil volver a aplicar la cinta una vez que se haya aplicado.
- Para asegurar la resistencia de la instalación de la cinta adhesiva, deje este producto durante 24 horas después de la aplicación antes de usarlo.

3 Instale la segunda cámara (Solo cuando se instala la segunda cámara (se vende por separado)).

- 1 Quite el papel de liberación de la cinta de doble cara de la segunda cámara (se vende por separado).
- 2 Se debe instalar en la posición especificada en la luneta trasera de manera que la imagen de la segunda cámara (se vende por separado) se visualice horizontalmente con la superficie plana que se muestra en la figura (el del lado que mira hacia arriba) orientada hacia arriba.

Nota

- Puede utilizar la aplicación dedicada para mostrar la imagen de la segunda cámara (se vende por separado) en horizontal para apoyar la instalación. → "Aplicación exclusiva"

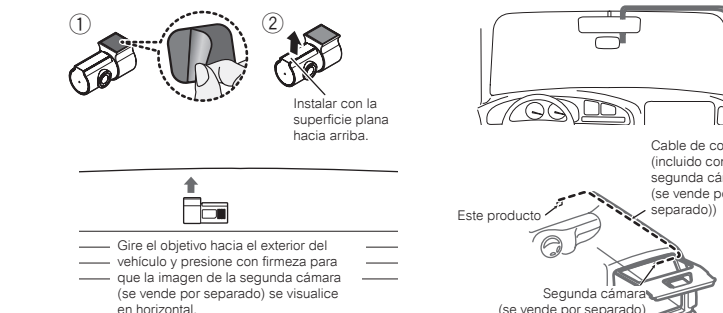

4 Conecte la unidad principal de la cámara de salpicadero, el cable de alimentación y el cable de conexión de la segunda cámara (incluido con la segunda cámara (se vende por separado)).

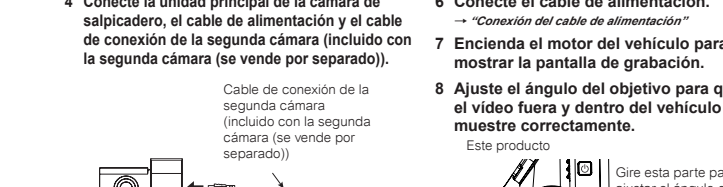

5 Pase el cable de alimentación y el cable de conexión de la segunda cámara (incluido con la segunda cámara (se vende por separado)) por el lado del pasajero.

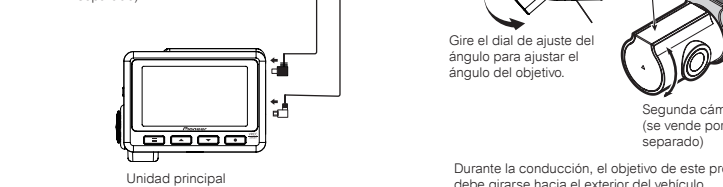

Durante la conducción, el objetivo de este producto debe girarse hacia el exterior del vehículo. Este producto se reinicia cuando el ángulo del objetivo se mueve del exterior del vehículo al interior, y viceversa. Para cambiar entre la imagen de la unidad principal de la cámara de salpicadero y la imagen de la segunda cámara (se vende por separado), pulse el botón → "Botones de función"

Nota

- El objetivo está cubierto por una película protectora cuando se compra el producto. Quite esa película.

Conexión del cable de alimentación

Asegúrese de desconectar el terminal de la batería del vehículo antes de conectar el cable de alimentación.

Si se utiliza el cable de alimentación para obtener electricidad directamente del vehículo, este producto puede detectar y grabar el movimiento del vehículo causado por las vibraciones incluso cuando el motor del vehículo está apagado.

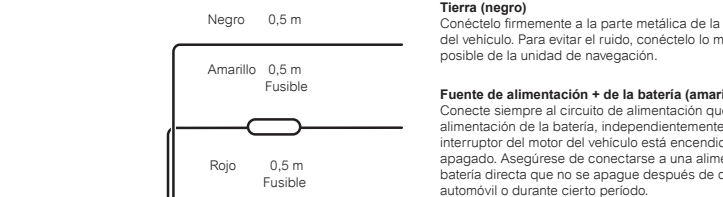

Fuente de alimentación + de la batería (amarillo)

Conecte siempre al circuito de alimentación que recibe la alimentación de la batería, independientemente de si el interruptor del motor del vehículo está encendido o apagado. Asegúrese de conectarse a una alimentación de batería directa que no se apague después de cerrar el automóvil durante cierto periodo.

Fuente de alimentación de accesorios (rojo)

Conecte al circuito de alimentación que recibe la alimentación cuando el interruptor del motor del vehículo esté en la posición ACC. Nunca instale la fuente de alimentación de accesorios en un vehículo que no tenga una posición ACC en el interruptor del motor. Si lo hace, se podría descargar la batería.

Precauciones de conexión

Para evitar que se produzca humo y se dañe el producto, asegúrese de conectar primero de forma segura el cable conductor negro (Tierra) de este producto a la parte metálica de la carrocería del vehículo. Conecte los cables conductores negros separados (Tierra) para productos de alto consumo de corriente, como un amplificador de potencia. Cuando se establezcan conexiones de una sola vez, existe el riesgo de que se produzca humo o daños en el producto si los tornillos se aflojan o se salen por completo.

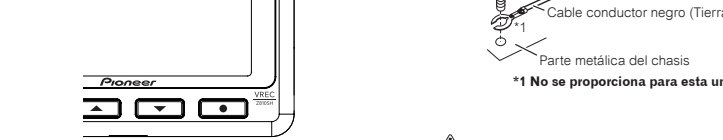

Atención
Este producto no es compatible con cargadores de puros. Utilice únicamente el cable suministrado por Pioneer en la caja.